

КАТАЛОГ ПРОДУКЦИИ

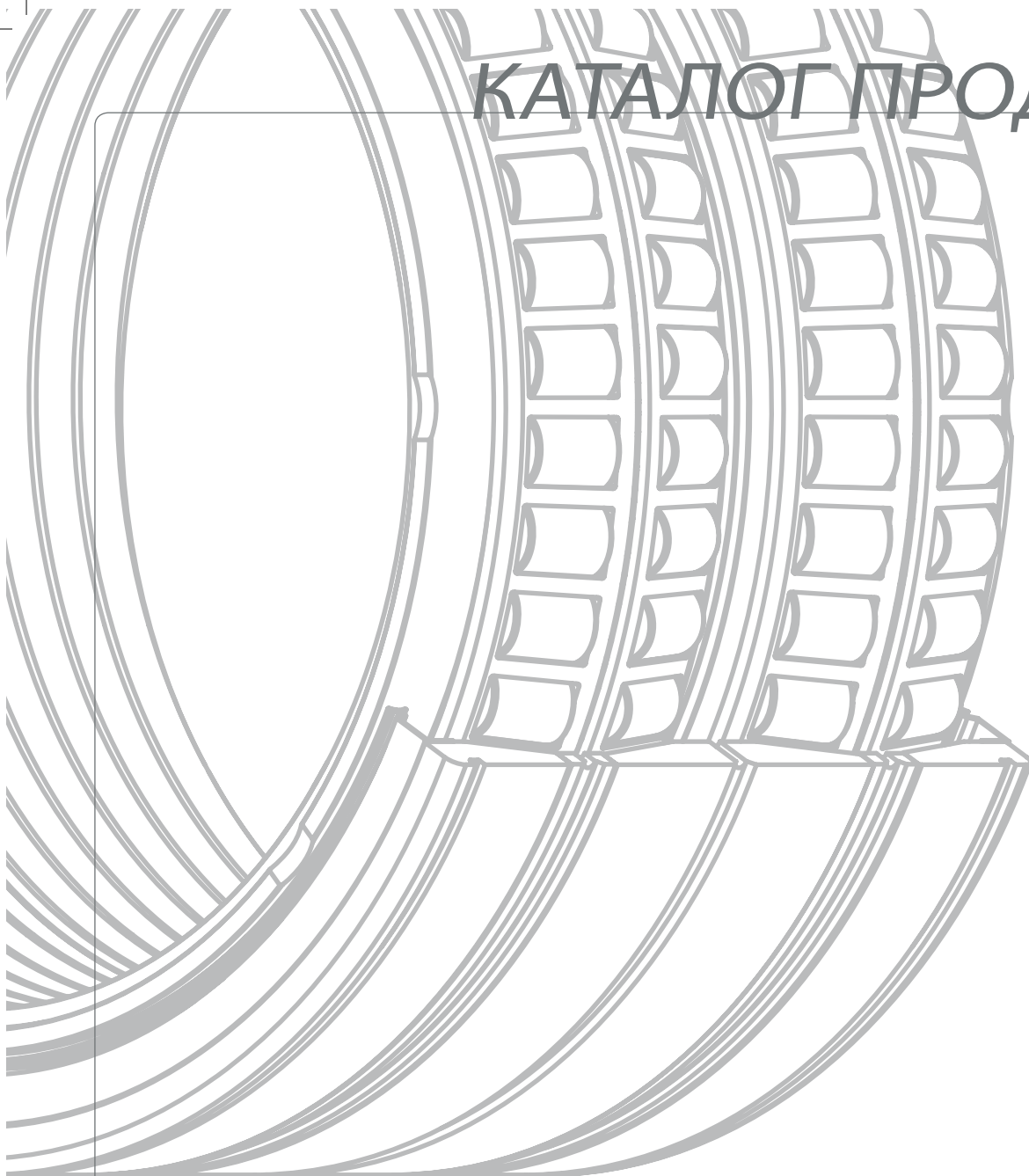

RKB
BEARING INDUSTRIES



Швейцарский производитель подшипников премиум-класса

Группа RKB Bearings Industries является швейцарской производственной организацией, которая работает в отрасли производства подшипников с 1936 года с ежемесячным объемом производства свыше 350 тон обработанной стали. Накопленный за годы работы опыт позволяет компании RKB разрабатывать и производить промышленные подшипники с наружным диаметром до 1925 мм. Компания RKB предлагает надежные и эффективные с экономической точки зрения решения, повышенную эксплуатационную **гибкость, обслуживание** на высочайшем уровне, большие объемы **складских запасов, короткие сроки доставки** и неизменно высокое **качество** от стабильного поставщика подшипников премиум-класса. Благодаря своей всемирной дистрибьюторской сети и экспортному присутствию в более чем 50 странах, компания RKB признается во всем мире как **«Альтернативная сила»** в сфере производства подшипников.

Опубликовано TIRKB.Rev03RUS

© RKB Europe SA 2016

Разработчики документа приняли все возможные меры для того, чтобы обеспечить точность содержащейся в нем информации, однако они не несут ответственности за какие-либо ошибки, упущенные сведения, убытки и ущерб (прямой, не прямой, косвенный).

Воспроизведение настоящего документа полностью или частично без нашего разрешения запрещено.

Содержание

Шариковые подшипники с глубоким желобом



Шариковые подшипники углового контакта



Сферические роликовые подшипники

- ОСНОВНЫЕ КОНСТРУКЦИИ
- ОСОБЫЕ КОНСТРУКЦИИ



Цилиндрические роликовые подшипники

- ОДНОРЯДНЫЕ
- ДВУХРЯДНЫЕ
- МНОГОРЯДНЫЕ



Конические роликовые подшипники

- ОДНОРЯДНЫЕ
- ДВУХРЯДНЫЕ
- ЧЕТЫРЕХРЯДНЫЕ



Упорные подшипники

- ОДНОРЯДНЫЕ
- ДВУХРЯДНЫЕ



Список продукции



Шариковые подшипники компании RKB

Шариковые подшипники (ВВ) производства компании RKB представлены во многих конструкциях, размерах и сериях. Они разработаны таким образом, чтобы выдерживать комбинированные нагрузки и высокие скорости, соответствуя практически всем требованиям огромного количества стандартных и особых промышленных применений. Все шариковые подшипники компании RKB создаются из материала высокого качества и проходят особую термообработку для достижения наилучших результатов работы. В наличии есть конфигурации однорядных и двухрядных подшипников, в открытой или закрытой версии, данные подшипники неприхотливые в обслуживании, что делает их незаменимым, экономным решением во многих случаях. Шариковые подшипники крупного размера компании RKB также подлежат бейнитной закалке (НВ) и стабилизации по размерам с помощью высоких температур (S) на кольцах и шариках. Точность размеров и биений подшипников соответствует спецификациям ISO/ABMA/ГОСТ.

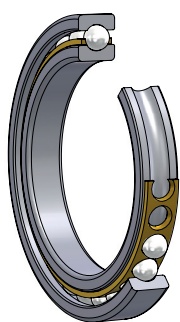
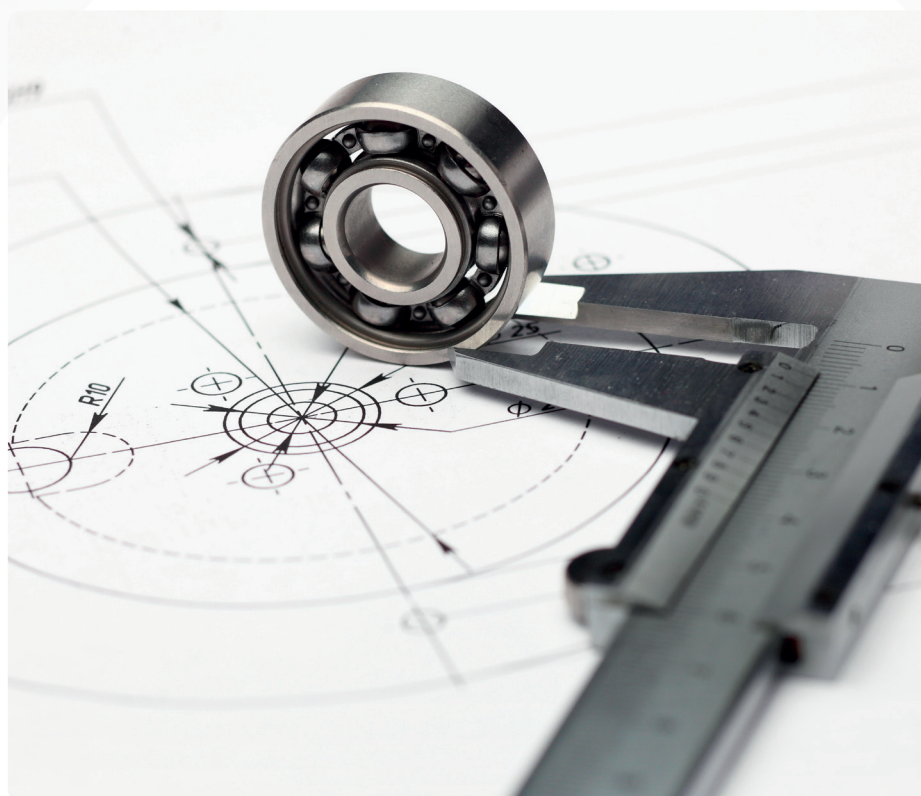

Шариковые подшипники с глубоким желобом

Компания RKB предлагает широкий выбор шариковых подшипников с глубоким желобом (DGBB) с однорядной конструкцией (открытого типа, с уплотнением или закрытого типа), с признанной производительностью во многих промышленных отраслях. Оптимизировав внутреннюю геометрию, данные подшипники могут работать на высоких скоростях, выдерживать радиальные и осевые нагрузки в обоих направлениях и способствовать низкому коэффициенту трения.

Шариковые подшипники с глубоким желобом компании RKB спроектированы для успешной работы оборудования с самыми высокими требованиями, а именно: при работе на высоких скоростях, больших нагрузках и низким уровнем шума. Главным образом, именно лучшее сырье и производственные технологии, позволяют выпускать шариковые подшипники с глубоким желобом премиум-класса.



Основные конструкции

Тип M

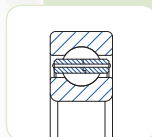

- Цельное внутреннее и наружное кольцо
- Разъемный латунный механически обработанный сепаратор, центрируемый по шарикам (M)
- Исполнение, подходящее для высоких рабочих скоростей
- Доступен с разъемным механически обработанным латунным сепаратором, центрируемым по внутреннему (MB) или наружному кольцу (MA)
- Доступен с осевыми смазочными канавками в сепараторе (S)
- Доступен с установочным пазом в наружном кольце для осевой установки (N1)



Тип J

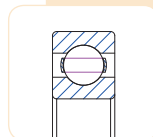

- Цельное внутреннее и наружное кольцо
- Высокопрочный разъемный сепаратор из штампованной стали, центрируемый по шарикам (J)
- Исполнение, подходящее для высоких рабочих скоростей
- Доступен с канавкой пружинного кольца в наружном кольце для осевой установки (N).



Тип TN

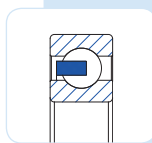

- Цельное внутреннее и наружное кольцо
- Защёлкивающийся сепаратор из стекловолокна, армированный полиамидом, центрируемый по шарикам (TN)
- Исполнение, подходящее для больших ускорений и высоких рабочих скоростей



Тип ZZ

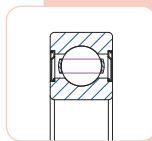

- Цельное внутреннее и наружное кольцо
- Высокопрочный разъемный сепаратор из штампованной стали, центрируемый по шарикам (J)
- Две бесконтактные стальные защитные шайбы с двух сторон (ZZ)
- Поставляется с густой смазкой для эксплуатации без технического обслуживания
- Закрытый тип для удержания смазки внутри подшипника без ухудшения предельной скорости



Тип 2RS

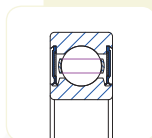

- Цельное внутреннее и наружное кольцо
- Высокопрочный разъемный сепаратор из штампованной стали, центрируемый по шарикам (J)
- Два контактных резиновых уплотнения с обеих сторон (2RS)
- Поставляется с густой смазкой для эксплуатации без технического обслуживания
- Тип с уплотнением для удержания смазки внутри подшипника и усиления защиты от загрязнения.



Шариковые подшипники компании RKB

Шариковые подшипники (BB) производства компании RKB представлены во многих конструкциях, размерах и сериях. Они разработаны таким образом, чтобы выдерживать комбинированные нагрузки и высокие скорости, соответствуя практически всем требованиям огромного количества стандартных и особых промышленных применений. Все шариковые подшипники компании RKB создаются из материала высокого качества и проходят особую термообработку для достижения наилучших результатов работы. В наличии есть конфигурации однорядных и двухрядных подшипников, в открытой или закрытой версии, данные подшипники неприхотливые в обслуживании, что делает их незаменимым, экономным решением во многих случаях. Шариковые подшипники крупного размера компании RKB также подлежат бейнитной закалке (HB) и стабилизации по размерам с помощью высоких температур (S) на кольцах и шариках. Точность размеров и биений подшипников соответствует спецификациям ISO/ABMA/ГОСТ.



Шариковые подшипники углового контакта

Шариковые подшипники углового контакта (ACBB) производства компании RKB используются в широком спектре оборудования, где требуются комбинированные нагрузки, высокие скорости и точность биений. В наличии имеются однорядные и двухрядные конфигурации, они могут быть изготовлены с разными видами сепараторов (механически обработанная латунь, штампованная сталь или полиамид), а также размерными степенями точности.

Однорядные шариковые подшипники углового контакта могут работать непосредственно в паре, согласованные по схеме RKB лицом-к-лицу (DF) или спиной-к-спине (DB), в зависимости от условий нагрузок, наличия опрокидывающего момента и величины нецентрированности в оборудовании применения.



Основные конструкции

Тип M

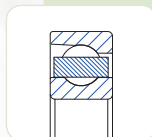

- Цельное внутреннее и наружное кольцо
- Цельный механически обработанный латунный сепаратор, центрируемый по шарикам (M)
- Доступен с механически обработанным латунным сепаратором, центрируемым по внутреннему кольцу (MB)
- Единичное не универсальное исполнение подшипника
- Подходит для очень высоких рабочих скоростей
- Доступен с углом контакта 25°, 30° или 40°

HB **S**
BAINITE HT STABILIZATION

Тип QJ

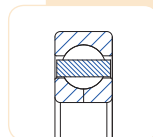

- Цельное наружное кольцо
- Разъемное внутреннее кольцо, разделенное по окружности
- Цельный механически обработанный латунный сепаратор, центрируемый по наружному кольцу (MA)
- Выдерживает только осевые нагрузки
- Два установочных паза (N2)
- Доступен также с цельным внутренним кольцом и разъемным наружным кольцом (Q)

HB **S**
BAINITE HT STABILIZATION

Тип DB

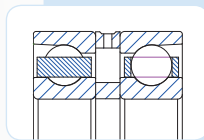

- Схема установки двух шариковых подшипников углового контакта спиной-к-спине (DB)
- Цельный механически обработанный латунный сепаратор, центрируемый по шарикам (M)
- Осевой люфт подшипника с предварительной установкой или согласно запросу заказчика
- Доступен с механически обработанным латунным сепаратором, центрируемым по внутреннему кольцу (MB)
- Доступен с внутренними и/или наружными промежуточными кольцами со смазочными канавками или более жесткой конструкцией для выдерживания моментов опрокидывания

HB **S** **O+**
BAINITE HT STABILIZATION OPTIMIZED

Тип DF

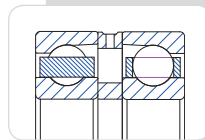

- Схема установки двух шариковых подшипников углового контакта лицом-к-лицу
- Цельный механически обработанный латунный сепаратор, центрируемый по шарикам (M)
- Осевой люфт подшипника с предварительной установкой или согласно запросу заказчика
- Доступен с механически обработанным латунным сепаратором, центрируемым по внутреннему кольцу (MB)
- Доступен с внутренними и/или наружными промежуточными кольцами со смазочными канавками или отверстиями

HB **S** **O+**
BAINITE HT STABILIZATION OPTIMIZED

Тип DFm

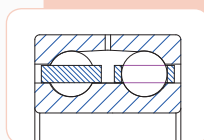

- Схема установки двухрядного шарикового подшипника углового контакта лицом-к-лицу (DF)
- Неразъемная открытая конструкция
- Механически обработанный латунный сепаратор, центрируемый по внутреннему кольцу (MB)
- Смазочные канавки и отверстия в наружных кольцах
- Выдерживает высокие комбинированные нагрузки

HB **S**
BAINITE HT STABILIZATION

Тип DB+ZZ

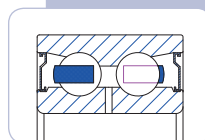

- Схема установки двухрядного шарикового подшипника углового контакта спиной-к-спине (DB)
- Неразъемная конструкция с защитными шайбами (ZZ)
- Защёлкивающийся сепаратор из стекловолокна, армированный полиамидом, центрируемый по шарикам (TN)
- Доступен с отверстиями для смазки на внутреннем кольце
- Закрытый тип для удержания смазки внутри подшипника без ухудшения предельной скорости
- Выдерживает высокие комбинированные нагрузки

HB **S** **O+** **R+**
BAINITE HT STABILIZATION OPTIMIZED REINFORCED



Сферические роликовые подшипники компании RKB

RKB, разрабатываются, чтобы выдерживать высокие радиальные нагрузки и понижать осевые нагрузки, которые действуют в обоих направлениях. Сферические роликовые подшипники компании RKB могут динамически приспосабливаться к смещению оси, по причине прогиба вала. Данные подшипники производятся с цилиндрическим или коническим отверстием, в открытом или закрытом исполнении. В зависимости от требований по применению, следующие обработки могут применены к кольцам или роликам подшипников: бейнитная закалка RKB (NB) или стабилизация размеров посредством высоких температур (S). Более того, относительно размеров, сферические роликовые подшипники компании RKB производятся в соответствии со стандартами ISO/ABMA/ GOST. Следовательно, они полностью взаимозаменяемые с подшипниками соответствующих международных стандартов.



Полный ассортимент

Ассортимент сферических роликовых подшипников компании RKB, соответствует большинству требований стандартных и особых промышленных эксплуатаций, даже в суровых и критичных рабочих условиях.

Компания RKB предлагает широкий ассортимент открытых и закрытых сферических роликовых подшипников всех диаметров и размерных серий. В то время как узкие подшипники тонкого сечения (например, серии 238) имеют высокоскоростные возможности, легкий вес и минимальные габаритные размеры, широкие подшипники толстого сечения (например, серии 233) имеют более высокие допустимые нагрузки.

Многолетний опыт компании RKB признан благодаря высокой производительности сферических роликовых подшипников во всех основных отраслях промышленности.

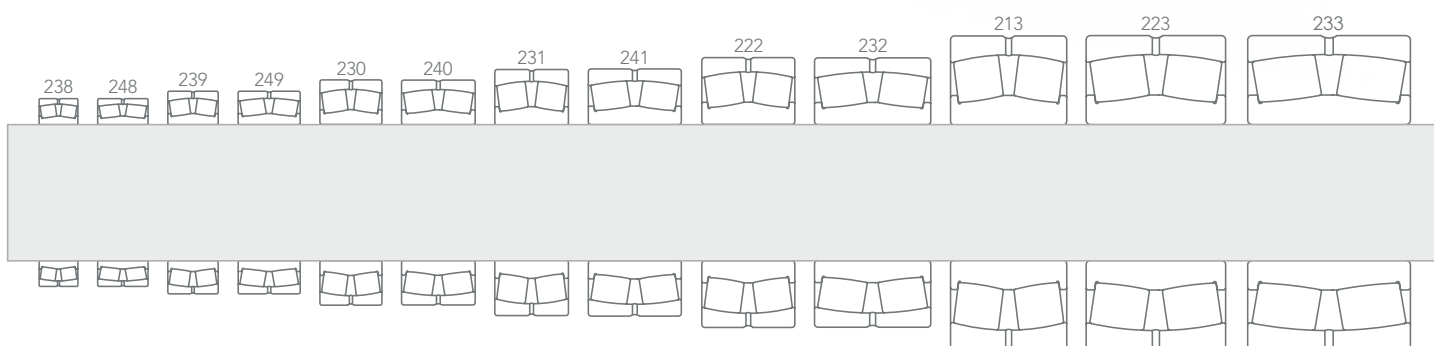

Основные конструкции

Тип МА

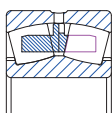

- Конструкция, применимая для подшипников среднего и большого диаметра
- Внутреннее кольцо с внутренними боковыми буртами
- Симметричный профиль ролика
- Разъемный механически обработанный латунный сепаратор, центрируемый по наружному кольцу
- Смазочная канавка и отверстия в наружном кольце
- Оптимизированный разъемный сепаратор для лучшей производительности в случае изменения скорости тела качения
- Доступен со смазочной канавкой и тремя отверстиями для смазки в наружном кольце и шестью отверстиями для смазки во внутреннем кольце (W513)



Тип МВ

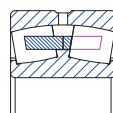

- Конструкция, применимая для подшипников среднего диаметра, работающих при средних и высоких скоростях, с высокой грузоподъемностью
- Внутреннее кольцо с внутренними боковыми и центральными буртами
- Симметричный или асимметричный профиль ролика
- Разъемный механически обработанный латунный сепаратор, центрируемый по наружному кольцу
- Смазочная канавка и отверстия в наружном кольце
- Доступен со смазочной канавкой и тремя отверстиями для смазки в наружном кольце и шестью отверстиями для смазки во внутреннем кольце (W513)



Тип СА

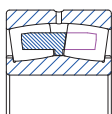

- Конструкция, применимая для подшипников большого диаметра, которая выдерживает высокие радиальные нагрузки и средние осевые нагрузки в обоих направлениях
- Внутреннее кольцо с внутренними боковыми буртами
- Симметричный профиль ролика
- Цельный гребенчатый механически обработанный латунный или стальной (CAF) сепаратор со встроенным маслоотражающим кольцом на внутреннем кольце
- Смазочная канавка и отверстия в наружном кольце
- Доступен со смазочной канавкой и тремя отверстиями для смазки в наружном кольце и шестью отверстиями для смазки во внутреннем кольце (W513)



Тип СС

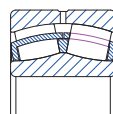

- Конструкция, применимая для подшипников среднего диаметра, работающих при средних и высоких скоростях, с высокой грузоподъемностью
- Внутреннее кольцо без бурта
- Симметричный или асимметричный профиль ролика
- Разъемный сепаратор оконного типа из штампованной стали, центрируемый по внутреннему кольцу
- Смазочная канавка и отверстия в наружном кольце
- Доступен со смазочной канавкой и тремя отверстиями для смазки в наружном кольце и шестью отверстиями для смазки во внутреннем кольце (W513)



Тип ЕСА

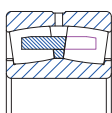

- Конструкция, применимая для подшипников большого диаметра, основана на конструкции СА, с оптимизированным набором роликов
- Внутреннее кольцо с внутренними боковыми буртами
- Симметричный профиль ролика
- Цельный гребенчатый механически обработанный латунный сепаратор со съемным маслоотражающим кольцом, центрируемый по внутреннему кольцу
- Смазочная канавка и отверстия в наружном кольце
- Доступен со смазочной канавкой и тремя отверстиями для смазки в наружном кольце и шестью отверстиями для смазки во внутреннем кольце (W513)

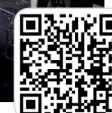

Сферические роликовые подшипники компании RKB

RKB, разрабатываются, чтобы выдерживать высокие радиальные нагрузки и понижать осевые нагрузки, которые действуют в обоих направлениях. Сферические роликовые подшипники компании RKB могут динамически приспосабливаться к смещению оси, по причине прогиба вала. Данные подшипники производятся с цилиндрическим или коническим отверстием, в открытом или закрытом исполнении. В зависимости от требований по применению, следующие обработки могут применены к кольцам или роликам подшипников: бейнитная закалка RKB (NB) или стабилизация размеров посредством высоких температур (S). Более того, относительно размеров, сферические роликовые подшипники компании RKB производятся в соответствии со стандартами ISO/ABMA/ GOST. Следовательно, они полностью взаимозаменяемые с подшипниками соответствующих международных стандартов.

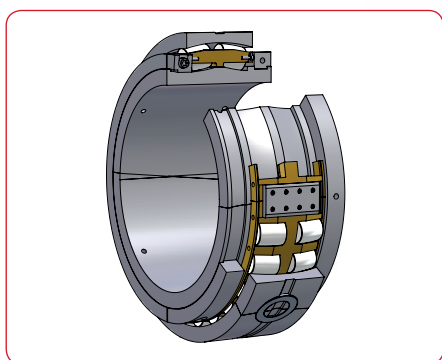

Индивидуальные решения

Кроме основных конструкция сферических роликовых подшипников, компания RKB разработала новые решения в соответствии с особыми требованиями к применению.

Особые конструкция включают в себя ЗАКРЫТЫЕ сферические роликовые подшипники (SRBs), разработанные для бесперебойной работы в загрязненной среде, тип ROVSX, специально спроектированные для вибрационного оборудования, исполнение WOR, подходящие для шестерни выходного вала автобетономешалок, и РАЗЪЕМНЫЕ подшипники для более простого технического обслуживания в труднодоступных местах.

При надлежащем применении, данные особые конструкции являются экономически выгодными для заказчика, поскольку они позволяют увеличить срок службы подшипников и сократить время простоя оборудования.

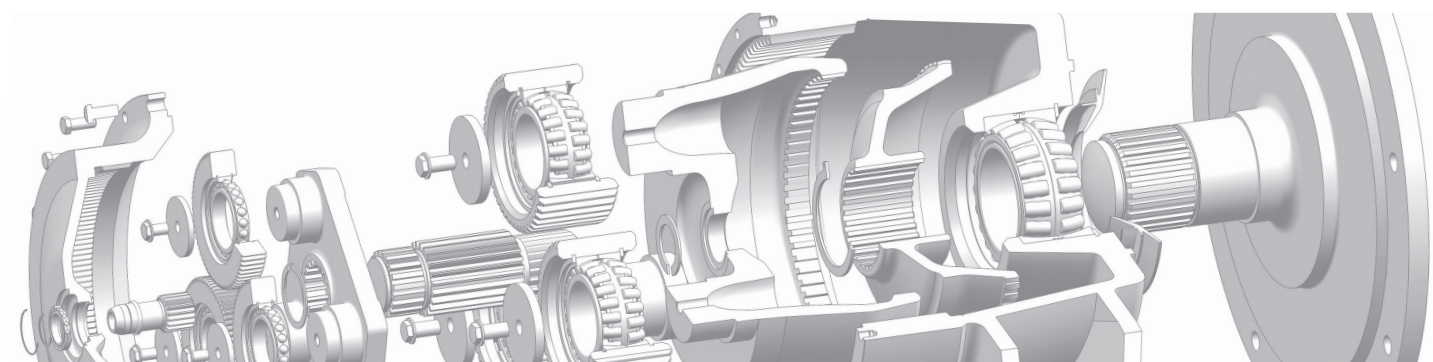

Особые конструкции

Тип ECA

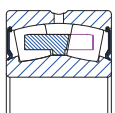

- Конструкция, применимая для подшипников среднего и большого диаметра, работающих при средних скоростях
- Внутреннее кольцо с внутренними боковыми буртами
- Симметричный профиль ролика
- Цельный гребенчатый механически обработанный латунный сепаратор со встроенным маслоотражающим кольцом, центрируемый по внутреннему кольцу
- Встроенные резиновые уплотнения с обеих сторон подшипника для суровых условий работы (2CZ)
- Смазочная канавка и отверстия в наружном кольце
- Доступен с закупоренными отверстиями для смазки в наружном кольце (W77)
- Доступен с разъемным сепаратором оконного типа из штампованной стали, центрируемый по внутреннему кольцу



Тип ROVSX

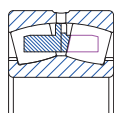

- Конструкция, применимая для вибрационного оборудования
- Внутреннее кольцо с внутренними боковыми буртами
- Симметричный профиль ролика
- Разъемный гребенчатый механически обработанный латунный сепаратор, центрируемый по наружному кольцу
- Радиальный внутренний зазор больше нормального CN
- Точность биения выше чем в стандартном исполнении
- Доступен со смазочной канавкой и тремя отверстиями для смазки в наружном кольце и шестью отверстиями для смазки во внутреннем кольце (W513)



Тип WOR

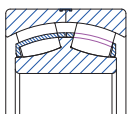

- Конструкция, применимая для шестерни выходного вала автобетономешалок
- Внутреннее кольцо с внутренними боковыми буртами
- Симметричный или ассиметричный профиль ролика
- Разъемный сепаратор оконного типа из штампованной стали, центрируемый по внутреннему кольцу
- Более широкое наружное кольцо (WOR), цельное или разъемное на две части
- Допустимое смещение больше чем в стандартном исполнении
- Доступен с разъемным механически обработанным латунным сепаратором, центрируемый по внутреннему кольцу



РАЗЪЕМНЫЙ тип

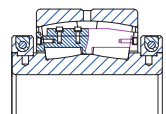

- Конструкция, применимая для подшипников среднего и большого диаметра
- Более широкое внутреннее кольцо с внутренними боковыми буртами
- Симметричный профиль ролика
- Разъемный, скрепленный болтами гребенчатый механически обработанный латунный сепаратор, центрируемый по внутреннему кольцу
- Спроектирован для труднодоступных положений (напр. роторные экскаваторы)
- Конструкция для облегченного монтажа, демонтажа, технического обслуживания и сокращения времени простоя оборудования



Тип ECCS

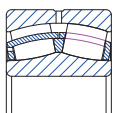

- Конструкция, применимая для подшипников небольшого и среднего диаметра
- Внутреннее кольцо без бурта
- Симметричный профиль ролика
- Разъемный сепаратор оконного типа из штампованной стали с открытой щелевидной гранью для улучшения потока смазки и съемным маслоотражающим кольцом
- Смазочная канавка и шесть отверстий в наружном кольце (W33X)
- Подходит для суровых условий работы
- Доступен со смазочной канавкой и тремя отверстиями для смазки в наружном кольце и шестью отверстиями для смазки во внутреннем кольце (W513)



Цилиндрические роликовые подшипники компании RKB

Цилиндрические роликовые подшипники (CRBs) компании RKB изготавливаются в различных дизайнах, размерах и сериях, они выдерживают тяжелые радиальные нагрузки на средних скоростях, а также отвечают требованиям широкого спектра стандартного и особого промышленного применения. Все цилиндрические роликовые подшипники, произведенные компанией RKB, характеризуются самой высокой степенью грузоподъемности, усовершенствованной внутренней формой, материалами высокого качества и особой термообработкой для превосходной работы. Цилиндрические роликовые подшипники компании RKB доступны с коническим или цилиндрическим отверстием в одно- или много-рядной конфигурации. В зависимости от основных эксплуатационных характеристик, для колец и роликов может применяться бейнитная обработка (HB) или термическая стабилизация размеров (S). Точность размеров и биений подшипников соответствует спецификациям ISO/ABMA/ГОСТ.

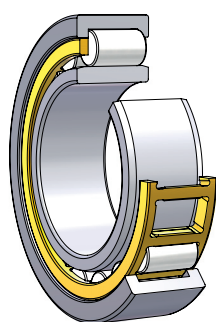

Однорядные цилиндрические роликовые подшипники

Компания RKB предлагает широкий выбор однорядных цилиндрических роликовых подшипников в нормальном или усиленном исполнении с увеличенным наработкой при критическом применении.

Профили ролика и дорожки качения разработаны для достижения оптимального распределения нагрузки с минимизацией краевого эффекта, особенно в критических условиях.

И наконец, перечень однорядных цилиндрических роликовых подшипников компании RKB дополнен высокопроизводительными подшипниками в полном комплекте (бессепараторные), которые имеют более высокие показатели грузоподъемности при таких же габаритных размерах.

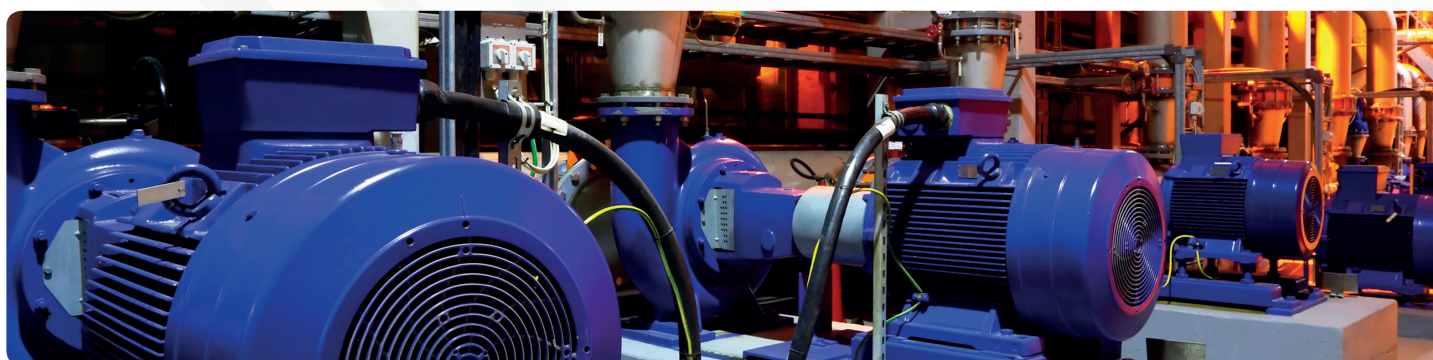

Основные конструкции

Тип NU

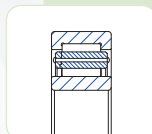

- Наружное кольцо с двумя внутренними боковыми буртами
- Внутреннее кольцо без бурта
- Разъемный механически обработанный сепаратор, центрируемый по роликам (M) или наружному кольцу (MA)
- Доступен с клепаным сепаратором или сепаратором AVH, а также со смазочными канавками
- Оптимизированная геометрия дорожки качения и профиля ролика
- Для использования в нефиксированном положении



Тип N

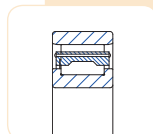

- Наружное кольцо без бурта
- Внутреннее кольцо с двумя внутренними боковыми буртами
- Разъемный механически обработанный сепаратор, центрируемый по роликам (M) или внутреннему кольцу (MB)
- Смазочные отверстия на боковых поверхностях внутреннего кольца
- Доступен с клепаным сепаратором или сепаратором AVH, а также со смазочными канавками
- Оптимизированная геометрия дорожки качения и профиля ролика
- Для использования в нефиксированном положении



Тип NUP

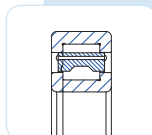

- Наружное кольцо с двумя внутренними боковыми буртами
- Внутреннее кольцо с одним встроенным буртом и одним свободным буртом
- Разъемный механически обработанный сепаратор, центрируемый по роликам (M) или наружному кольцу (MA)
- Доступен с клепаным сепаратором или сепаратором AVH, а также со смазочными канавками
- Оптимизированная геометрия дорожки качения и профиля ролика
- Может использоваться в фиксированном положении



Тип NJ

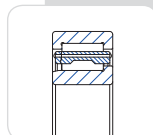

- Наружное кольцо с двумя внутренними боковыми буртами
- Внутреннее кольцо с одним внутренним боковым буртом
- Разъемный механически обработанный сепаратор, центрируемый по роликам (M) или наружному кольцу (MA)
- Доступен с клепаным сепаратором или сепаратором AVH, а также со смазочными канавками
- Оптимизированная геометрия дорожки качения и профиля ролика
- Может использоваться в фиксированном положении в одном направлении



Тип NJG

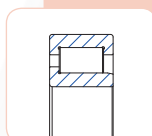

- Наружное кольцо с двумя внутренними боковыми буртами
- Внутреннее кольцо с одним внутренним боковым буртом
- Разъемная конструкция в полном комплекте (бессепараторная) для увеличенной грузоподъемности
- Снижена максимальная скорость вращения по сравнению с конструкцией с сепаратором
- Оптимизированная геометрия дорожки качения и профиля ролика
- Может использоваться в фиксированном положении в одном направлении



Тип NJGL

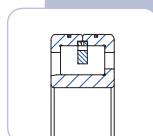

- Наружное кольцо разделено по окружности
- Внутреннее кольцо с одним внутренним боковым буртом
- Конструкция сепаратора из ламеллярной латуни
- Разработан для выдерживания высоких нагрузок без ухудшения скорости вращения
- Оптимизированная геометрия дорожки качения и профиля ролика



Тип NCF

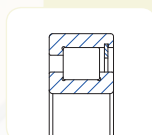

- Наружное кольцо с одним внутренним боковым буртом и одним фиксирующим кольцом
- Внутреннее кольцо с двумя внутренними боковыми буртами
- Разъемная конструкция в полном комплекте (бессепараторная) для увеличенной грузоподъемности
- Снижена максимальная скорость вращения по сравнению с конструкцией с сепаратором
- Оптимизированная геометрия дорожки качения и профиля ролика
- Может использоваться в фиксированном положении в одном направлении



Цилиндрические роликовые подшипники компании RKB

Цилиндрические роликовые подшипники (CRBs) компании RKB изготавливаются в различных дизайнах, размерах и сериях, они выдерживают тяжелые радиальные нагрузки на средних скоростях, а также отвечают требованиям широкого спектра стандартного и особого промышленного применения. Все цилиндрические роликовые подшипники, произведенные компанией RKB, характеризуются самой высокой степенью грузоподъемности, усовершенствованной внутренней формой, материалами высокого качества и особой термообработкой для превосходной работы. Цилиндрические роликовые подшипники компании RKB доступны с коническим или цилиндрическим отверстием в одно-дву- или много-рядной конфигурации. В зависимости от основных эксплуатационных характеристик, для колец и роликов может применяться бейнитная обработка (HB) или термическая стабилизация размеров (S). Точность размеров и биений подшипников соответствует спецификациям ISO/ABMA/ГОСТ.



Двухрядные цилиндрические роликовые подшипники

Благодаря широкому ассортименту двухрядных цилиндрических роликовых подшипников (DRCRBs), компания RKB может выполнить любые требования по таким узлам как крупногабаритные редукторы, металлорежущие станки, шлифовальные станки и дробилки.

Для обеспечения превосходной службы, двухрядные цилиндрические роликовые подшипники компании RKB производятся из особой высококачественной стали, с применением термообработки на автоматических оптимизированных линиях.

Благодаря улучшенной внутренней форме и профилю, двухрядные цилиндрические роликовые подшипники устойчивы к высокой степени радиальной нагрузки в узком поперечном сечении.

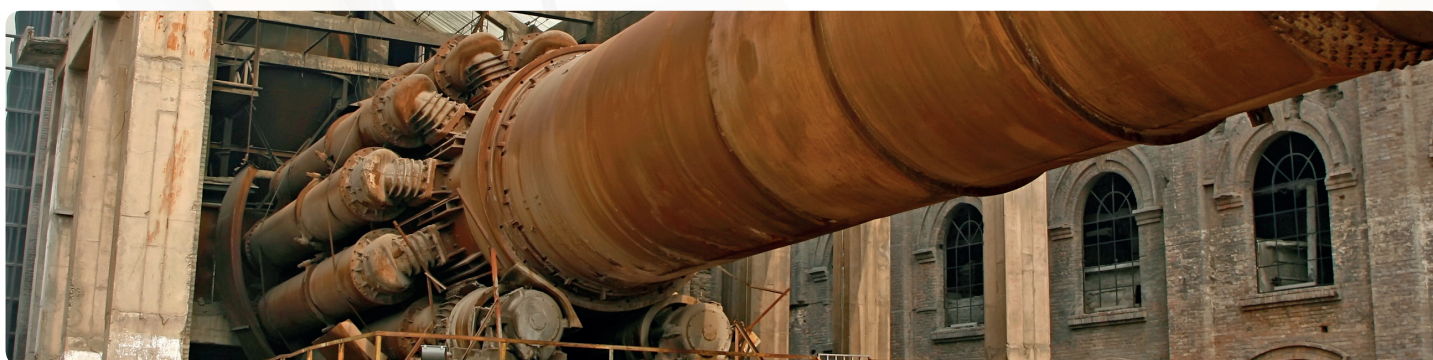

Основные конструкции

Тип NNU

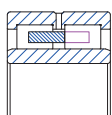

- Наружное кольцо с тремя внутренними буртами
- Внутреннее кольцо без бурта
- Цельный гребенчатый механически обработанный латунный сепаратор или стальной сепаратор
- Кольцевая канавка и отверстия для смазки в наружном кольце
- Оптимизированная геометрия дорожек качения и профиля ролика
- Доступен с цилиндрическим и коническим отверстием
- Доступен с установочными пазами в наружном кольце, отверстиями для смазки во внутреннем кольце, смазочными канавками на лицевых поверхностях внутреннего и наружного кольца
- Доступен со стальным клепанным сепаратором и полами роликами



Тип NN

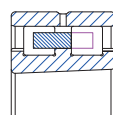

- Наружное кольцо без бурта
- Внутреннее кольцо с тремя внутренними буртами
- Цельный гребенчатый механически обработанный латунный сепаратор
- Кольцевая канавка и отверстия для смазки в наружном кольце
- Оптимизированная геометрия дорожек качения и профиля ролика
- Доступен с цилиндрическим и коническим отверстием
- Доступен со стальным клепанным сепаратором и полами роликами



Тип SL01 (NNC-C)

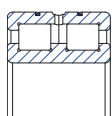

- Разъемное наружное кольцо с двумя внутренними буртами, скрепленными удерживающим кольцом
- Внутреннее кольцо с тремя внутренними буртами
- Конструкция в полном комплекте (бессепараторная) для увеличенной грузоподъемности
- Снижена максимальная скорость вращения по сравнению с конструкцией с сепаратором
- Кольцевая канавка и отверстия для смазки в наружном кольце
- Оптимизированная геометрия дорожек качения и профиля ролика
- Может использоваться в фиксированной позиции



Тип SL02 (NNCL-C)

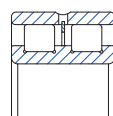

- Наружное кольцо без бурта
- Внутреннее кольцо с тремя внутренними буртами
- Конструкция в полном комплекте (бессепараторная) для увеличенной грузоподъемности
- Снижена максимальная скорость вращения по сравнению с конструкцией с сепаратором
- Кольцевая канавка и отверстия для смазки в наружном кольце
- Разделительное кольцо между двумя рядами роликов
- Оптимизированная геометрия дорожек качения и профиля ролика
- Может использоваться в фиксированной позиции



Тип SL04 (NNF)

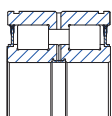

- Наружное кольцо с одним центральным внутренним буртом
- Разъемное внутреннее кольцо с тремя внутренними буртами, скрепленными удерживающим кольцом
- Конструкция в полном комплекте (бессепараторная) для увеличенной грузоподъемности
- Снижена максимальная скорость вращения
- Кольцевая канавка и отверстия для смазки в наружном и внутреннем кольце
- Оптимизированная геометрия дорожек качения и профиля ролика
- Встроенные резиновые уплотнения с обеих сторон подшипника для избежания загрязнения
- Доступен с добавлением густой смазки
- Может использоваться в фиксированной позиции



Тип SL18 (NNCF)

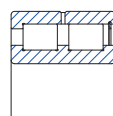

- Наружное кольцо с одним боковым внутренним буртом и удерживающим кольцом
- Внутреннее кольцо с тремя внутренними буртами
- Конструкция в полном комплекте (бессепараторная) для увеличенной грузоподъемности
- Снижена максимальная скорость вращения по сравнению с конструкцией с сепаратором
- Оптимизированная геометрия дорожек качения и профиля ролика
- Может использоваться в фиксированной позиции в одном направлении
- Доступен с кольцевой канавкой и смазочными отверстиями в наружном и внутреннем кольце



Цилиндрические роликовые подшипники компании RKB

Цилиндрические роликовые подшипники (CRBs) компании RKB изготавливаются в различных дизайнах, размерах и сериях, они выдерживают тяжелые радиальные нагрузки на средних скоростях, а также отвечают требованиям широкого спектра стандартного и особого промышленного применения. Все цилиндрические роликовые подшипники, произведенные компанией RKB, характеризуются самой высокой степенью грузоподъемности, усовершенствованной внутренней формой, материалами высокого качества и особой термообработкой для превосходной работы. Цилиндрические роликовые подшипники компании RKB доступны с коническим или цилиндрическим отверстием в одно-дву- или много-рядной конфигурации. В зависимости от основных эксплуатационных характеристик, для колец и роликов может применяться бейнитная обработка (HB) или термическая стабилизация размеров (S). Точность размеров и биений подшипников соответствует спецификациям ISO/ABMA/ГОСТ.

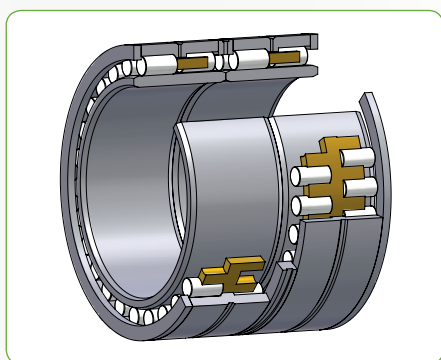
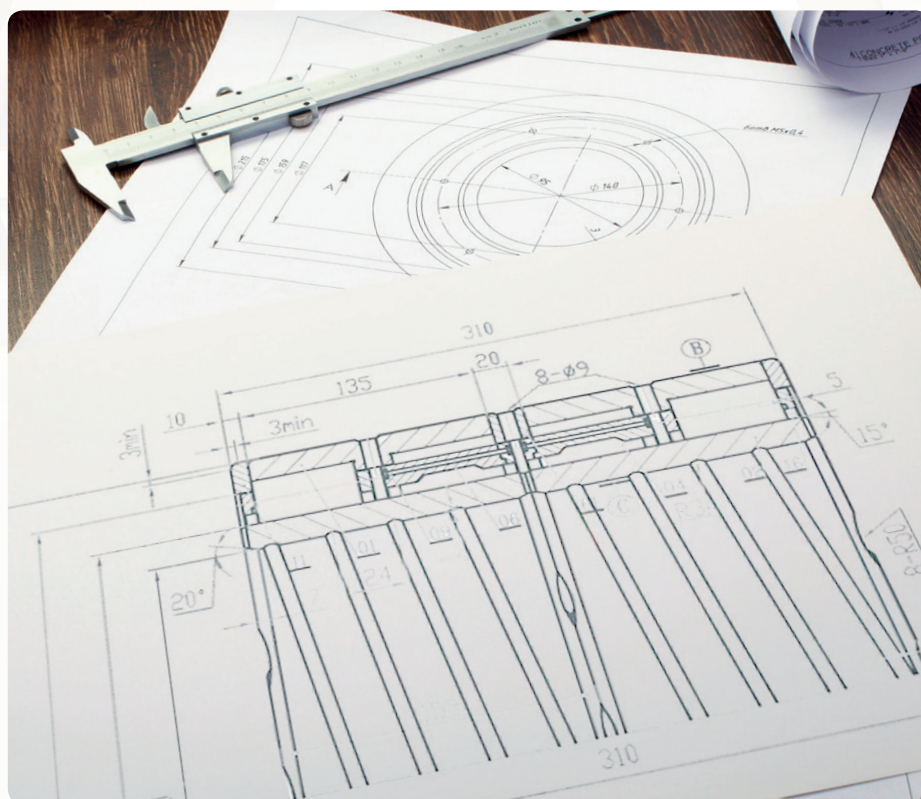

Многорядные цилиндрические роликовые подшипники

Многорядные цилиндрические роликовые подшипники, также известные как МУЛЬТИРЯДНЫЕ, изготавливаются из двух частей: внутреннего кольца (L) и наружной сборки, которая включает в себя наружное кольцо, сепаратор и четыре ряда роликов.

Данные подшипники в основном используются в прокатных станах, где они подвержены высоким радиальным нагрузкам и ударам в сочетании со средне-низкими скоростями.

МУЛЬТИРЯДНЫЕ подшипники компании RKB изготавливаются в различных исполнениях, в соответствии с широким спектром применений и средой, прежде всего для суровых условий сталелитейной и алюминиевой промышленности.



Основные конструкции

Тип AF2D

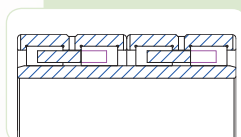

- Конструкция, применимая для подшипников среднего и малого диаметра
- Цельное внутреннее кольцо без бурта
- Разъемное наружное кольцо с тремя внутренними буртами
- Гребенчатый высокопрочный механически обработанный стальной сепаратор для увеличенной устойчивости к агрессивным средам
- Кольцевая канавка и отверстия для смазки на наружном кольце
- Доступен со смазочными канавками на боковых поверхностях колец
- Доступен с гребенчатым механически обработанным латунным сепаратором (A2D)



Тип GB2DX

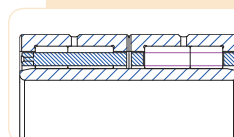

- Спроектирован для прокатных станов с автоматическим устройством для перевалки
- Цельное внутреннее кольцо без бурта с увеличенной длиной фасок для облегчения монтажа
- Разъемное наружное кольцо с внутренними буртами
- Разъемный усиленный механически обработанный латунный сепаратор оконного типа с внутренними заклёпками (AVH) для оптимизированного падения ролика
- Длинные/короткие ролики для лучшего распределения нагрузки и снижения напряжения на кромке
- Оптимизирован для систем автоматической смазки маслом и густой смазкой



Тип F2CII/EVO

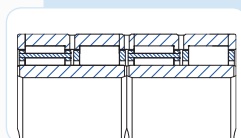

- Конструкция, применимая для подшипников большого диаметра
- Разъемное внутреннее кольцо без бурта со смазочными канавками на боковых сторонах
- Разъемное наружное кольцо с отдельными боковыми фланцевыми кольцами и одним центральным промежуточным кольцом
- Разъемный стальной клёпанный сепаратор с облегченной конструкцией для оптимизированной смазки
- Полая конструкция роликов для увеличенной грузоподъемности
- Доступен с разъемным механически обработанным сепаратором оконного типа с заклёпками (EVO)



Тип F2CII/EVO

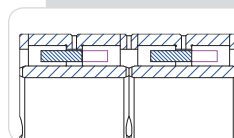

- Конструкция, применимая для подшипников среднего и большого диаметра
- Разъемное внутреннее кольцо без бурта со смазочными канавками на боковых поверхностях
- Разъемное наружное кольцо с отдельными боковыми фланцевыми кольцами и одним центральным промежуточным кольцом
- Гребенчатый механически обработанный латунный сепаратор
- Кольцевая канавка и смазочные отверстия в наружном кольце
- Конструкция для облегченного монтажа и демонтажа



Тип Q2ACEVO

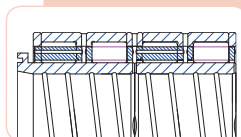

- Конструкция, применимая для подшипников большого диаметра с увеличенным заплечиком на внутреннем кольце для посадки уплотнения
- Разъемное внутреннее кольцо со смазочными канавками на боковых сторонах
- Разъемное наружное кольцо с отдельными боковыми фланцевыми кольцами и одним центральным промежуточным кольцом
- Разъемный механически обработанный латунный сепаратор оконного типа с заклёпками
- Кольцевая канавка и смазочные отверстия в наружном кольце



Конические роликовые подшипники компании RKB

Конические роликовые подшипники (TRBs), произведенные компанией RKB, спроектированы таким образом, чтобы выдерживать комбинированные радиальные и осевые нагрузки. Представлено большое портфолио с разными видами конструкций и габаритов, в стандартном и нестандартном исполнении, габариты конических роликовых подшипников могут быть рассчитаны в дюймах и метрах и они представляют новейшие технологии. Произведенные из материалов с высокой твердостью, обладающие свойством ни с чем не сравнимой стрессо-устойчивостью и прочностью, конические роликовые подшипники компании RKB обеспечивают отличную работу даже при самых суровых условиях эксплуатации. Однорядные подшипники компании RKB, сопряженная пара, дву- и четырехрядных конические роликовые подшипники оптимизированы для обеспечения повышенной грузоподъемности и повышенной прочности для особого оборудования. Для колец и роликов подшипников может быть применена бейнитная обработка (HB) и стабилизация размеров посредством высоких температур (S).

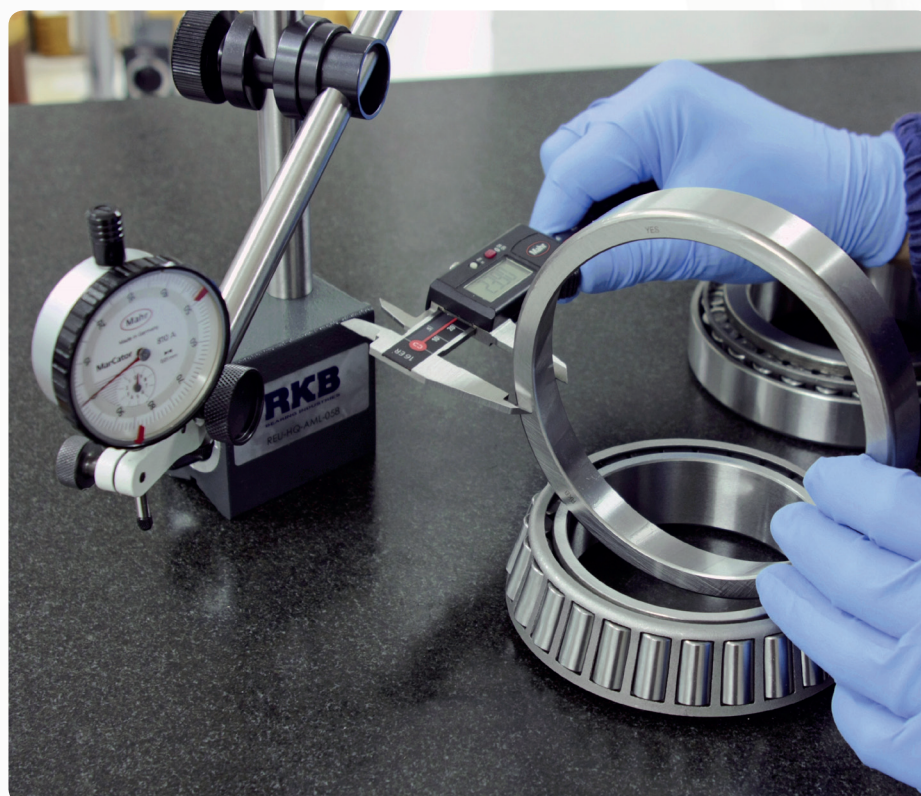

Однорядные конические роликовые подшипники

Однорядные и сопряженная пара конических роликовых подшипников компании RKB широко используются во всех промышленных сегментах, в стандартном оборудовании и в оборудовании с критическими эксплуатационными требованиями.

Более жесткие допуски размеров, полученные благодаря чрезвычайно высокой технологии изготовления, и оптимизированная внутренняя геометрия (класс E-Type) делают такие подшипники надежным решением для повышения производительности любого оборудования.

Как правило, сопряженная пара может быть смонтирована согласно особым потребностям заказчика (например, по предоставленному внутреннему осевому зазору). Точность размеров и биений подшипников соответствует спецификациям ISO/ABMA/ГОСТ.



Основные конструкции

Тип TS

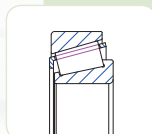

- Наружное кольцо без бурта
- Внутреннее кольцо с двумя внутренними буртами
- Цельный стальной штампованный сепаратор оконного типа
- Выдерживает радиальные и осевые нагрузки в одном направлении
- Подходит для работы на средних и высоких скоростях
- Разъемная конструкция
- Оптимизированная геометрия (E-Туре)
- Оптимизированный профиль ролика (ZB)
- Габариты могут быть рассчитаны в дюймах и метрах

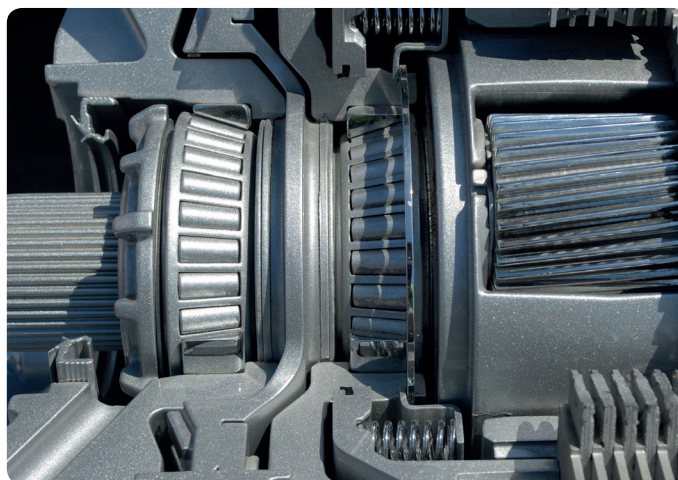

Тип DB

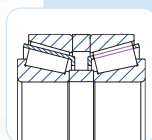

- Комплект сопряжённых однорядных конических подшипников (расположение спиной-к-спине)
- Доступен с внутренними и наружными проставочными кольцами (обычными или со смазочными отверстиями)
- Выдерживает радиальные и осевые нагрузки в обоих направлениях
- Высокая жесткость конструкции
- Сокращенное угловое смещение
- Оптимизированная геометрия (E-Туре)
- Оптимизированный профиль ролика (ZB)
- Осевой люфт подшипника с предварительной установкой или согласно запросу заказчика
- Габариты могут быть рассчитаны в дюймах и метрах



Тип DF

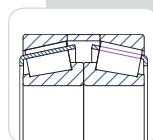

- Комплект сопряжённых однорядных конических подшипников (расположение лицом-к-лицу)
- Доступен с внутренними и наружными проставочными кольцами (обычными или со смазочными отверстиями)
- Выдерживает радиальные и осевые нагрузки в обоих направлениях
- Пониженная жесткость конструкции
- Повышенное угловое смещение
- Оптимизированная геометрия (E-Туре)
- Оптимизированный профиль ролика (ZB)
- Осевой люфт подшипника с предварительной установкой или согласно запросу заказчика
- Габариты могут быть рассчитаны в дюймах и метрах

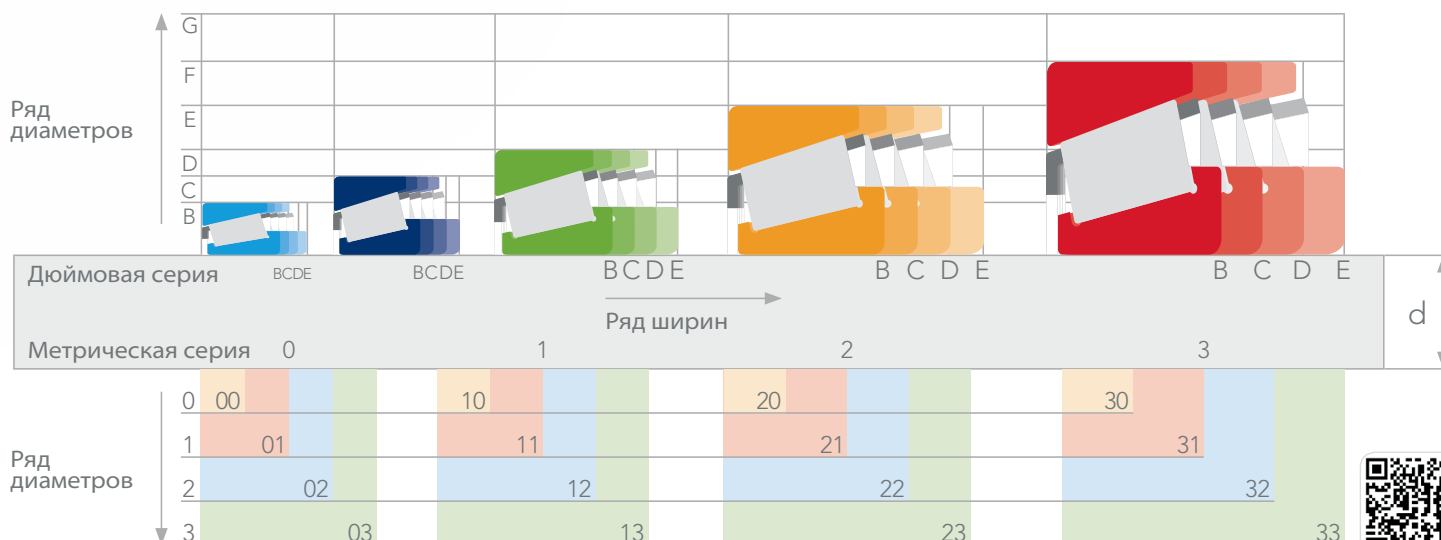



Конические роликовые подшипники компании RKB

Конические роликовые подшипники (TRBs), произведенные компанией RKB, спроектированы таким образом, чтобы выдерживать комбинированные радиальные и осевые нагрузки. Представлено большое портфолио с разными видами конструкций и габаритов, в стандартном и нестандартном исполнении, габариты конических роликовых подшипников могут быть рассчитаны в дюймах и метрах и они представляют новейшие технологии. Произведенные из материалов с высокой твердостью, обладающие свойством ни с чем не сравнимой стрессо-устойчивостью и прочностью, конические роликовые подшипники компании RKB обеспечивают отличную работу даже при самых суровых условиях эксплуатации. Однорядные подшипники компании RKB, сопряженная пара, дву- и четырехрядные конические роликовые подшипники оптимизированы для обеспечения повышенной грузоподъемности и повышенной прочности для особого оборудования. Для колец и роликов подшипников может быть применена бейнитная обработка (HB) и стабилизация размеров посредством высоких температур (S).



Двухрядные конические роликовые подшипники

Двухрядные конические роликовые подшипники (DRTRBs) компании RKB изготавливаются в различных конфигурациях (TDO, TDOS, TDI, TDIS), чтобы выдерживать комбинированные нагрузки и фиксировать вал в обоих направлениях.

Произведенный с заданным осевым зазором (BEP), двухрядные конические роликовые подшипники раскрывают свой потенциал в различных отраслях и различном оборудовании. Для изготовления продукции с максимальным показателем стрессоустойчивости и износа, компания RKB использует различные сорта стали для подшипников и применяет особую термическую обработку. Точность размеров и биений подшипников соответствует спецификациям ISO/ABMA/ГОСТ.

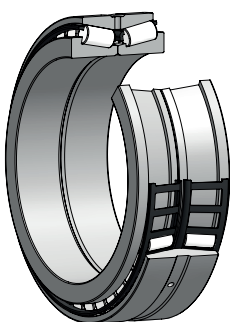

Основные конструкции

Тип TDO

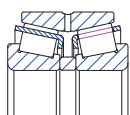

- Одно наружное кольцо без бурта (одна двойная чашка)
- Два внутренних кольца с двумя буртами на каждом (два одинарных конуса)
- Два цельных сепаратора оконного типа из штампованной стали
- Одна одинарная прокладка между внутренними кольцами (обычная или со смазочными канавками и отверстиями)
- Выдерживает радиальные и осевые нагрузки в обоих направлениях
- Высокая жесткость конструкции
- Сокращенное угловое смещение
- Оптимизированный профиль ролика (ZB)
- Осевой люфт подшипника с предварительной установкой или согласно запросу заказчика
- Габариты могут быть рассчитаны в дюймах и метрах



Тип TDONASW

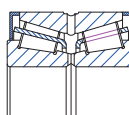

- Одно наружное кольцо без бурта (одна двойная чашка)
- Два внутренних кольца с двумя буртами на каждом (два одинарных конуса)
- Два цельных сепаратора оконного типа из штампованной стали
- Смазочные канавки на внутренней боковой стороне внутренних колец
- Боковые защитные шайбы или уплотнители для защиты от загрязнений
- Исполнение без прокладки
- Выдерживает радиальные и осевые нагрузки в обоих направлениях
- Высокая жесткость конструкции
- Оптимизированный профиль ролика (ZB)
- Осевой люфт подшипника с предварительной установкой или согласно запросу заказчика
- Габариты могут быть рассчитаны в дюймах и метрах



Тип TDI

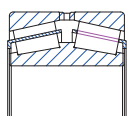

- Два наружных кольца без бурта (две одинарные чашки)
- Одно внутреннее кольцо с тремя буртами (один двойной конус)
- Два цельных сепаратора оконного типа из штампованной стали
- Одна одинарная прокладка между наружными кольцами (обычная или со смазочными канавками и отверстиями)
- Выдерживает радиальные и осевые нагрузки в обоих направлениях
- Оптимизированный профиль ролика (ZB)
- Осевой люфт подшипника с предварительной установкой или согласно запросу заказчика
- Габариты могут быть рассчитаны в дюймах и метрах



Тип TDIS

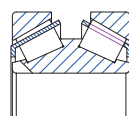

- Два наружных кольца без бурта (две одинарные чашки)
- Одно внутреннее кольцо с тремя буртами (один двойной конус)
- Два цельных сепаратора оконного типа из штампованной стали
- Выдерживает радиальные и осевые нагрузки в обоих направлениях
- Спроектирован с увеличенным углом контакта
- Подходит для высокой осевой грузоподъемности
- Доступен со стальным клепаным сепаратором и полкой конструкцией роликов
- Доступен с одним или более запорными шпоночными пазами с каждой стороны двойного конуса
- Габариты могут быть рассчитаны в дюймах и метрах



Тип TDISS

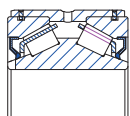

- Два наружных кольца без бурта (две одинарные чашки)
- Одно внутреннее кольцо с тремя буртами (один двойной конус)
- Два цельных сепаратора оконного типа из штампованной стали
- Боковые защитные уплотнители для защиты от загрязнений
- Осевой люфт подшипника с предварительной установкой или согласно запросу заказчика
- Спроектирован с увеличенным углом контакта
- Доступен с одним или более запорными шпоночными пазами с каждой стороны двойного конуса
- Наружная втулка с кольцевой канавкой и смазочными отверстиями
- Габариты могут быть рассчитаны в дюймах и метрах





Конические роликовые подшипники компании RKB

Конические роликовые подшипники (TRBs), произведенные компанией RKB, спроектированы таким образом, чтобы выдерживать комбинированные радиальные и осевые нагрузки. Представлено большое портфолио с разными видами конструкций и габаритов, в стандартном и нестандартном исполнении, габариты конических роликовых подшипников могут быть рассчитаны в дюймах и метрах и они представляют новейшие технологии. Произведенные из материалов с высокой твердостью, обладающие свойством ни с чем не сравнимой стрессо-устойчивостью и прочностью, конические роликовые подшипники компании RKB обеспечивают отличную работу даже при самых суровых условиях эксплуатации. Однорядные подшипники компании RKB, сопряженная пара, дву- и четырехрядные конические роликовые подшипники оптимизированы для обеспечения повышенной грузоподъемности и повышенной прочности для особого оборудования. Для колец и роликов подшипников может быть применена бейнитная обработка (HB) и стабилизация размеров посредством высоких температур (S).

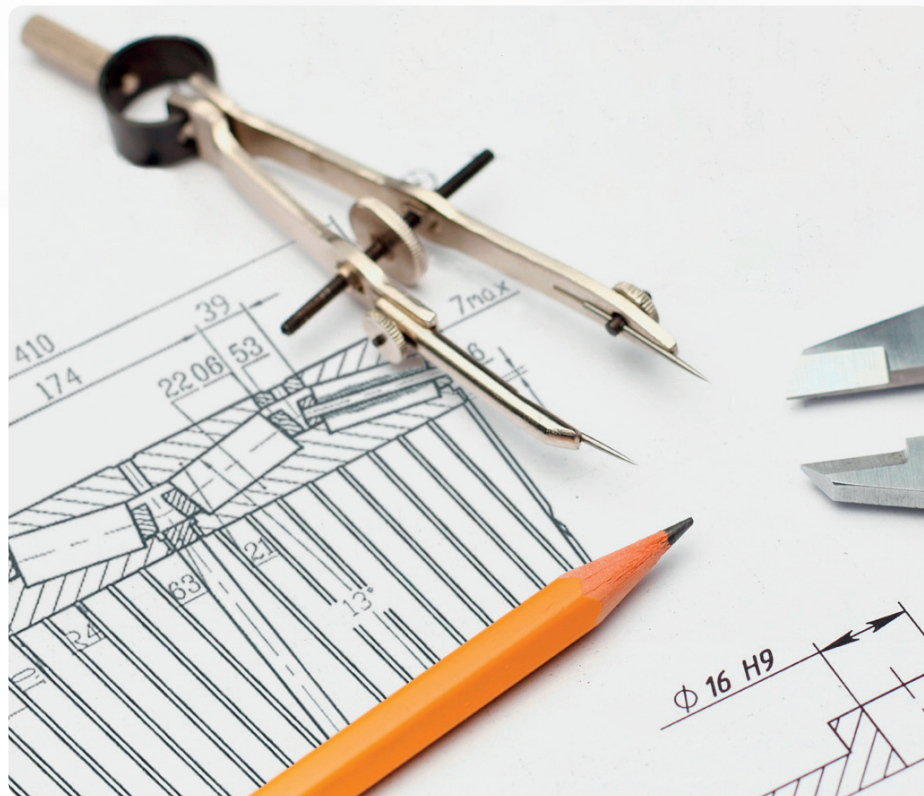

Четырехрядные конические роликовые подшипники

Четырехрядные конические роликовые подшипники (FRTRB) компании RKB изготавливаются в основном в конфигурациях TQO и TQI, в открытой или закрытой версии.

Данные подшипники поставляются с необходимым осевым внутренним зазором (BEP) и в основном используются на рабочих валках прокатных станов.

Использование сырья высокого качества, особых термических обработок и инновационных герметизирующих решений лежит в основе их более высокой эксплуатационной надежности и более длительного срока службы. Точность размеров и биений подшипников соответствует спецификациям ISO/ABMA/ГОСТ.

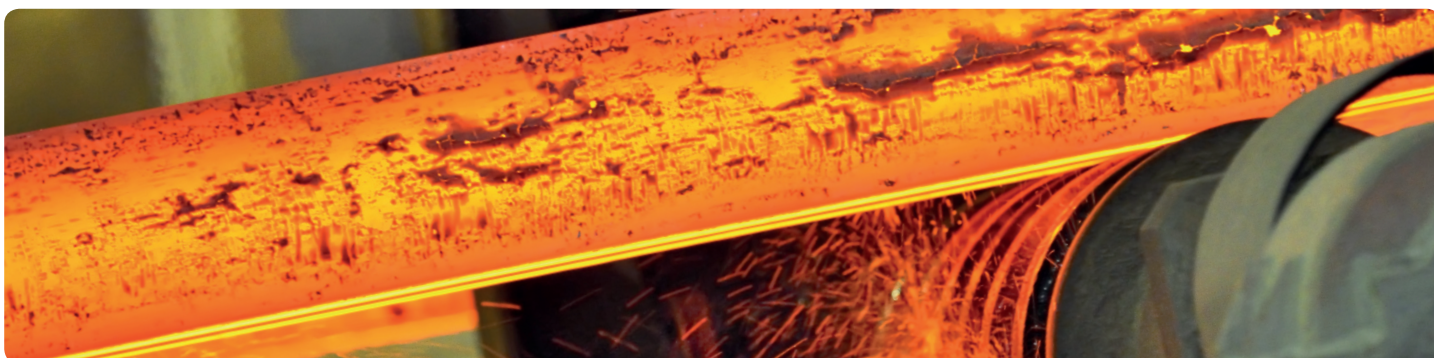

Основные конструкции

Тип TQO

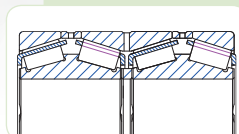

- Три наружных кольца без буртов (одна двойная чашка, две одинарных чашки) плюс два проставочных наружных кольца (обычные или со смазочными канавками и отверстиями)
- Два внутренних кольца с тремя буртами (два двойных конуса) плюс одно внутреннее проставочное кольцо (обычное или со смазочными канавками и отверстиями)

- Четыре цельных стальных сепаратора оконного типа
- Выдерживает радиальные и осевые нагрузки в обоих направлениях
- Осевой люфт подшипника с предварительной установкой или согласно запросу заказчика
- Доступен с винтовой канавкой в отверстии (G)
- Маркированные зоны на лицевых поверхностях наружных колец для облегченного монтажа и технического обслуживания
- Габариты могут быть рассчитаны в дюймах и метрах



Тип TQO NO SPACER/G

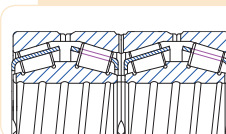

- Три наружных кольца без буртов (одна двойная чашка, две одинарных чашки)
- Два внутренних кольца с тремя буртами (два двойных конуса)
- Четыре цельных сепаратора оконного типа из штампованной стали

- Выдерживает радиальные и осевые нагрузки в обоих направлениях
- Осевой люфт подшипника с предварительной установкой или согласно запросу заказчика
- Доступен с винтовой канавкой в отверстии (G)
- Смазочные канавки в лицевых поверхностях двойного внутреннего кольца
- Маркированные зоны на лицевых поверхностях наружных колец для облегченного монтажа и технического обслуживания
- Габариты могут быть рассчитаны в дюймах и метрах



Тип TQO PIERCED/G

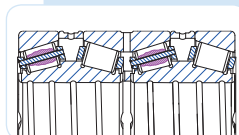

- Три наружных кольца без буртов (одна двойная чашка, две одинарных чашки) плюс два наружных проставочных кольца (обычные или со смазочными канавками и отверстиями)
- Два внутренних кольца с тремя буртами (два двойных конуса) плюс одно внутреннее проставочное кольцо (обычное или со смазочными канавками и отверстиями)

- Четыре разъемных стальных клепанных сепаратора
- Полое исполнение роликов для увеличения грузоподъемности
- Осевой люфт подшипника с предварительной установкой или согласно запросу заказчика
- Доступен с винтовой канавкой в отверстии (G)
- Маркированные зоны на лицевых поверхностях наружных колец для облегченного монтажа и технического обслуживания
- Габариты могут быть рассчитаны в дюймах и метрах



Тип TQOS/AVS2/G

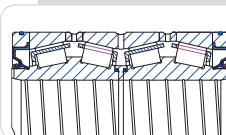

- Три наружных кольца без буртов (одна двойная чашка, две одинарных чашки) плюс два проставочных наружных кольца (обычные или со смазочными канавками и отверстиями)
- Два внутренних кольца с тремя буртами (два двойных конуса)

- Четыре цельных стальных сепаратора оконного типа
- Осевой люфт подшипника с предварительной установкой или согласно запросу заказчика
- Маркированные зоны на лицевых поверхностях наружных колец для облегченного монтажа и технического обслуживания
- Боковые фланцы с манжетными уплотнениями и уплотнительными кольцами с обеих сторон подшипника
- Спроектирован с проставочным внутренним уплотнительным кольцом Anti-Vortex System
- Габариты могут быть рассчитаны в дюймах и метрах



Тип TQIT

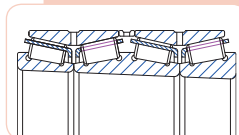

- Три наружных кольца без буртов (одна двойная чашка, две одинарных чашки) плюс два проставочных наружных кольца (обычные или со смазочными канавками и отверстиями)
- Два внутренних кольца с тремя буртами (два двойных конуса)

- Четыре цельных стальных сепаратора оконного типа
- Осевой люфт подшипника с предварительной установкой или согласно запросу заказчика
- Маркированные зоны на лицевых поверхностях наружных колец для облегченного монтажа и технического обслуживания
- Боковые фланцы с манжетными уплотнениями и уплотнительными кольцами с обеих сторон подшипника
- Спроектирован с проставочным внутренним уплотнительным кольцом Anti-Vortex System
- Габариты могут быть рассчитаны в дюймах и метрах



Упорные подшипники компании RKB

Упорные подшипники (TBs) компании RKB проектируются для выдерживания высоких осевых нагрузок и, в некоторых случаях, даже умеренных радиальных нагрузок. Программа производства включает в себя однонаправленные и двунаправленные упорные подшипники с плоскими или сферическими шайбами корпуса для удовлетворения любых требований в различных отраслях. Благодаря улучшенной внутренней геометрии и использованию наиболее подходящего сырья, все упорные подшипники RKB имеют самые высокие показатели осевых нагрузок и максимальную надежность. В зависимости от требований применения, для тел качения и колец подшипников может применяться бейнитная закалка RKB (HB) и стабилизация размеров посредством высоких температур (S). Точность размеров и биений подшипников соответствует спецификациям ISO/ABMA/ГОСТ.

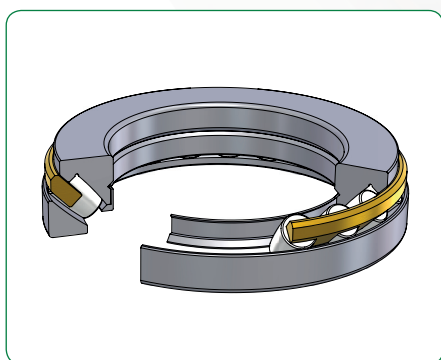
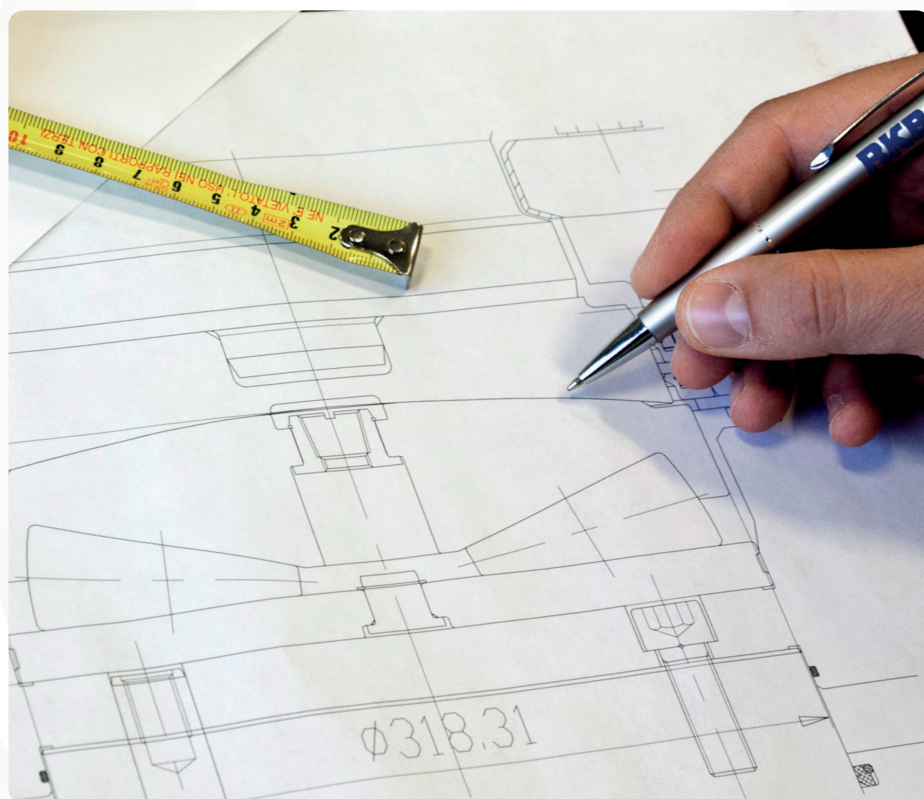

Однонаправленные упорные подшипники

Широкий ассортимент однонаправленных упорных подшипников (SDTB), спроектированных и производимых компанией RKB, представляет экономически эффективные решения для самых требовательных отраслей промышленности.

Однонаправленные упорные подшипники могут выдерживать только однонаправленные осевые нагрузки, устанавливая вал по оси. Профили роликов и дорожек качения спроектированы и изготовлены для снижения нагрузок и минимизации эффекта кромки ролика.

В зависимости от требований к оборудованию и условий эксплуатации, данные подшипники могут быть индивидуально настроены и стать надежным и эффективным путем повышения производительности оборудования.

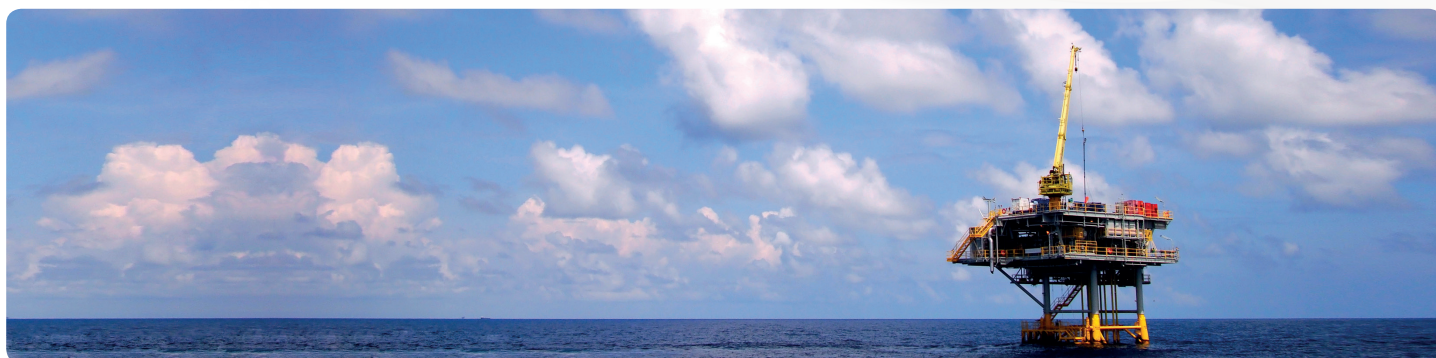

Основные конструкции

Тип 51M

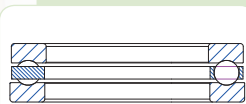

- Плоская корпусная шайба
- Разъемная конструкция
- Цельный механически обработанный латунный сепаратор (M), центрируемый по шарикам
- Выдерживает однонаправленные осевые нагрузки
- Доступен со сферической корпусной прокладкой



Тип EM

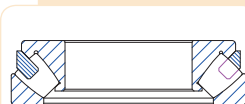

- Ассиметричный профиль ролика
- Цельный механически обработанный латунный сепаратор, центрируемый по шайбе вала (M)
- Усиленное и оптимизированное исполнение (E)
- Выдерживает однонаправленные осевые нагрузки и угловое смещение



Тип EMEVO

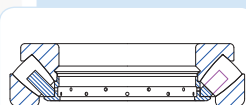

- Ассиметричный профиль ролика
- Цельный механически обработанный латунный сепаратор типа EVO, центрируемый по шайбе вала (M)
- Усиленное и оптимизированное исполнение (E)
- Выдерживает однонаправленные осевые нагрузки и угловое смещение



Тип EJ

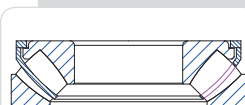

- Ассиметричный профиль ролика
- Высокопрочный сепаратор из штампованной стали (J), центрируемый по шайбе вала
- Усиленное и оптимизированное исполнение (E)
- Выдерживает однонаправленные осевые нагрузки и угловое смещение



Тип 81M

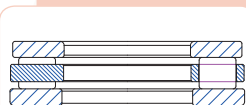

- Плоская корпусная шайба
- Разъемная конструкция с низким поперечным сечением
- Разъемный механически обработанный латунный сепаратор (M), центрируемый по роликам
- Разъемная конструкция с низким поперечным сечением

- Выдерживает однонаправленные осевые нагрузки
- Доступен со сферической корпусной шайбой



Тип 89M

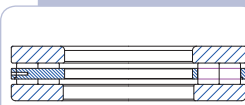

- Плоская корпусная шайба
- Два ряда роликов
- Разъемный механически обработанный латунный сепаратор (M), центрируемый по роликам
- Разъемная конструкция с низким поперечным сечением
- Выдерживает однонаправленные осевые нагрузки



Тип TKCR

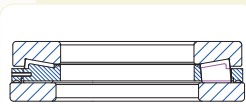

- Разъемный механически обработанный латунный сепаратор (M)
- Выдерживает однонаправленные осевые нагрузки
- Жесткая конструкция



Тип TKV

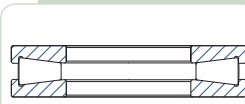

- Конструкция в полном комплекте (бессепараторная) для увеличенной грузоподъемности
- Выдерживает однонаправленные осевые нагрузки
- Жесткая конструкция
- Снижена максимально допустимая скорость по сравнению с конструкцией с сепаратором



Тип TKSD

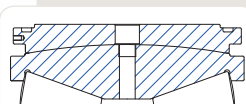

- Бессепараторная конструкции в полном комплекте для очень высоких осевых нагрузок
- Специальное исполнение для винтового механизма
- Доступен с сферической шайбой вала и нажимной пластиной
- Снижена максимально допустимая скорость





Упорные подшипники компании RKB

Упорные подшипники (TBs) компании RKB проектируются для выдерживания высоких осевых нагрузок и, в некоторых случаях, даже умеренных радиальных нагрузок. Программа производства включает в себя однонаправленные и двунаправленные упорные подшипники с плоскими или сферическими шайбами корпуса для удовлетворения любых требований в различных отраслях. Благодаря улучшенной внутренней геометрии и использованию наиболее подходящего сырья, все упорные подшипники RKB имеют самые высокие показатели осевых нагрузок и максимальную надежность. В зависимости от требований применения, для тел качения и колец подшипников может применяться бейнитная закалка RKB (HB) и стабилизация размеров посредством высоких температур (S). Точность размеров и биений подшипников соответствует спецификациям ISO/ABMA/ГОСТ.

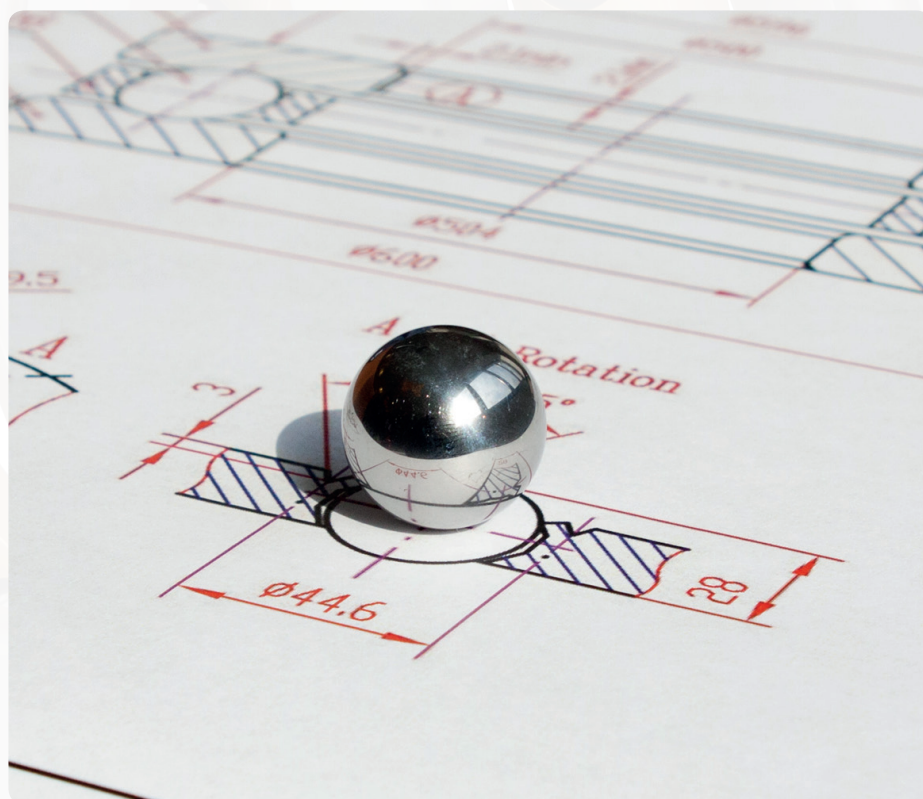

Двунаправленные упорные подшипники

Двунаправленные упорные подшипники (DDTBs) в основном состоят из двух сборок тел качения-сепаратора, одной шайбы вала и двух корпусных шайб. Имея корпусные шайбы, данные подшипники способны выдерживать очень высокие осевые нагрузки, действующие в обоих направлениях, полностью устанавливая вал по оси.

Двунаправленные упорные подшипники спроектированные компанией RKB имеют множество конфигураций, в стандартном или измененном исполнении. Их чрезвычайно высокая грузоподъемность, получаемая благодаря улучшенной внутренней геометрии и применению специальных термообработок, делает их незаменимым и эффективным решением во многих критически приминениях.

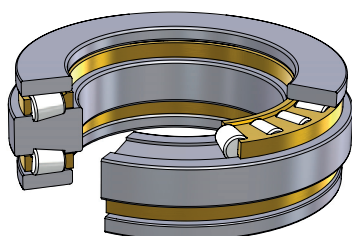

Основные конструкции

Тип 52M

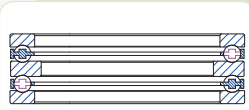

- Плоские корпусные шайбы
- Цельный механически обработанный латунный сепаратор (M), центрируемый по шарикам
- Разъемная конструкция
- Выдерживает однонаправленные осевые нагрузки
- Подходит для оборудования, требующего как среднюю так и высокую грузоподъемность и значительные максимально допустимые скорости



Тип WS+GS

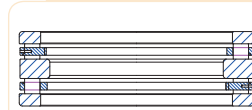

- Плоские корпусные шайбы
- Разъемные компоненты: шайбы вала (WS) и плоские корпусные шайбы (GS)
- Разъемный механически обработанный латунный сепаратор (M), центрируемый по роликам
- Жесткая конструкция, чувствительная к перекосам
- Выдерживает очень высокие двунаправленные осевые нагрузки



Тип ТТК1

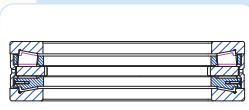

- Разъемные компактные блоки
- Разъемный механически обработанный латунный сепаратор (M), центрируемый по шайбе вала
- Промежуточная шайба с внутренним центрированием по валу
- Осевой люфт подшипника с предварительной установкой или согласно запросу заказчика
- Жесткая конструкция, чувствительная к перекосам
- Выдерживает очень высокие двунаправленные осевые нагрузки
- Доступен со смазочными канавками и отверстиями в наружной прокладке



Тип ТТК2

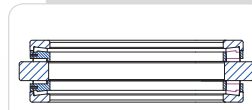

- Разъемные компактные блоки с низким поперечным сечением
- Разъемный механически обработанный латунный сепаратор (M), центрируемый по шайбе вала
- Промежуточная шайба с внешним центрированием по корпусу
- Осевой люфт подшипника с предварительной установкой или согласно запросу заказчика
- Жесткая конструкция, очень чувствительная к перекосам
- Выдерживает очень высокие двунаправленные осевые нагрузки

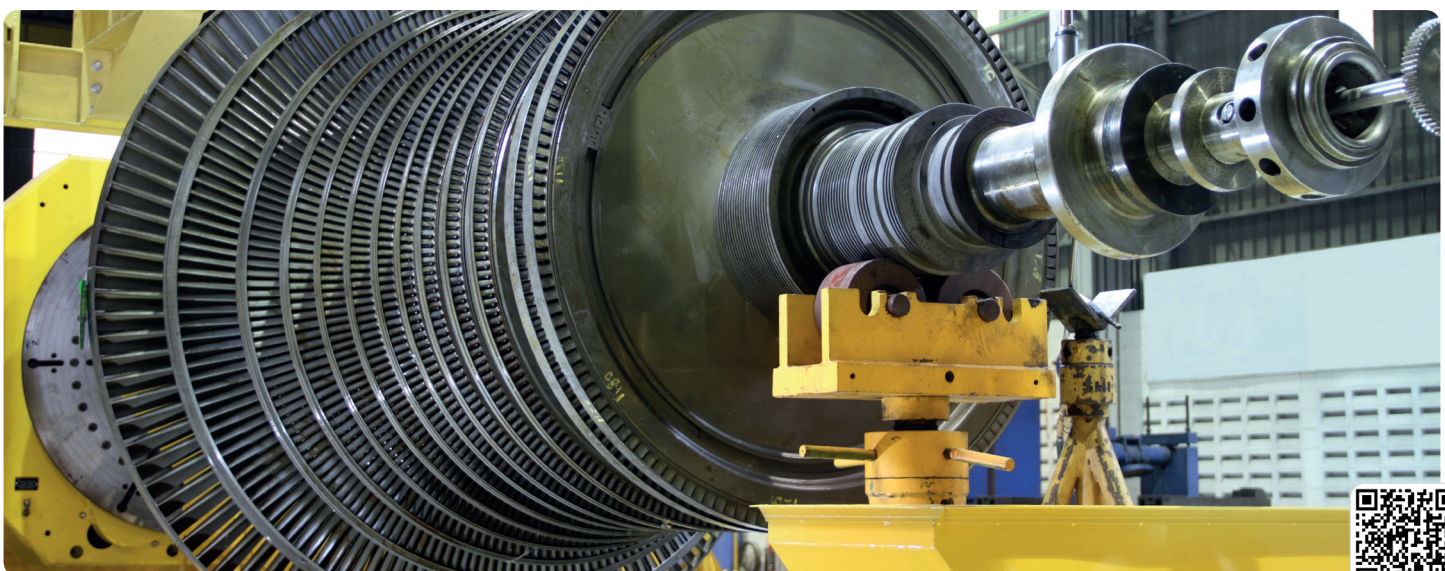

СПИСОК ПРОДУКЦИИ

Цилиндрические роликовые подшипники

Внешний диаметр до 1800 мм

Однорядные цилиндрические роликовые подшипники

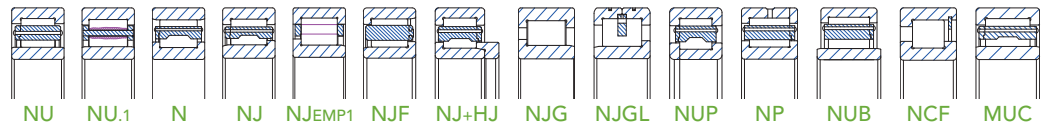

Внешний диаметр до 1800 мм

Двухрядные цилиндрические роликовые подшипники

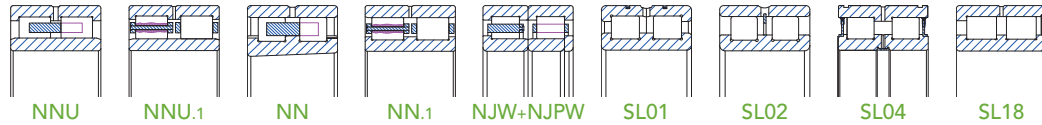

Внешний диаметр до 1400 мм

Многорядные цилиндрические роликовые подшипники

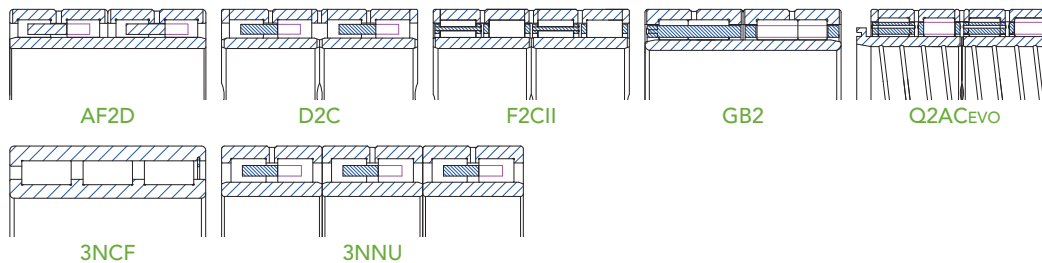

РАДИАЛЬНЫЕ

ЦИЛИНДРИЧЕСКИЕ РОЛИКИ

Внешний диаметр до 1600 мм

Однонаправленные упорные цилиндрические роликовые подшипники



Двунаправленные упорные цилиндрические роликовые подшипники



ОСЕВЫЕ

Конические роликовые подшипники

Внешний диаметр до 1800 мм

Однорядные конические роликовые подшипники

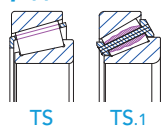

Однорядные парные конические роликовые подшипники

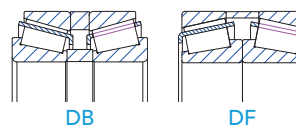

Внешний диаметр до 1925 мм

Двухрядные конические роликовые подшипники

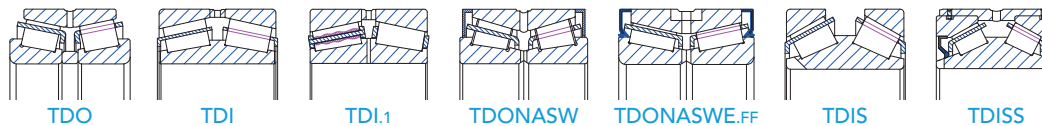

Внешний диаметр до 1925 мм

Многорядные конические роликовые подшипники

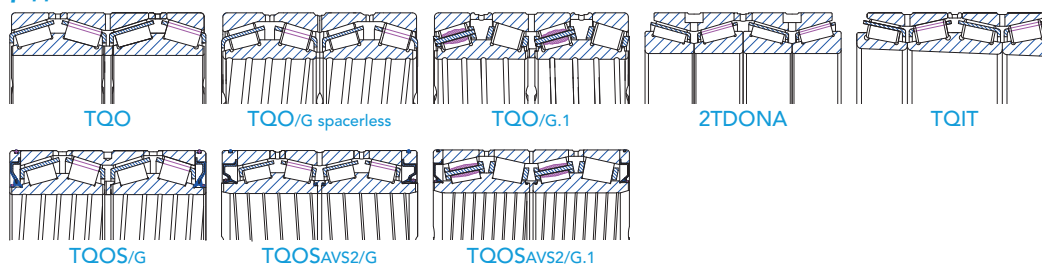

РАДИАЛЬНЫЕ

КОНИЧЕСКИЕ РОЛИКОВЫЕ ПОДШИПНИКИ

Внешний диаметр до 1600 мм

Однонаправленные упорные конические подшипники

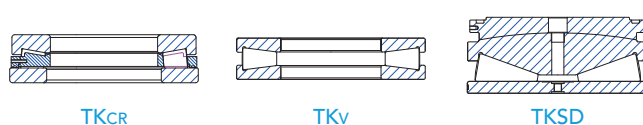

Внешний диаметр до 1600 мм

Двунаправленные упорные конические подшипники

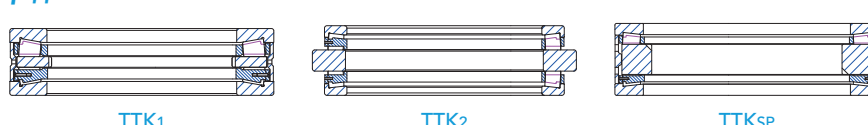

ОСЕВЫЕ

Шариковые подшипники

Внешний диаметр до 1900 мм

Однорядные шариковые подшипники с глубоким желобом

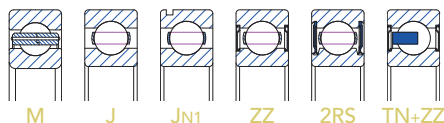

Однорядные шариковые подшипники углового контакта

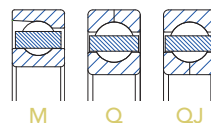

Внешний диаметр до 1925 мм

Однорядные парные шариковые подшипники углового контакта

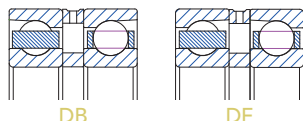

Двухрядные шариковые подшипники углового контакта

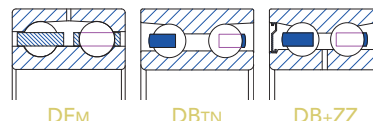

РАДИАЛЬНЫЕ

ШАРИКИ

Внешний диаметр до 1600 мм

Однонаправленные упорные шариковые подшипники

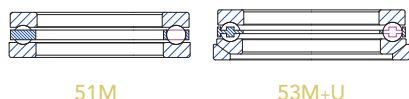

Двухнаправленные упорные шариковые подшипники

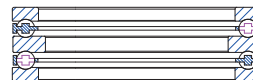

ОСЕВЫЕ

Сферические роликовые подшипники

Внешний диаметр до 1580 мм

Сферические роликовые подшипники

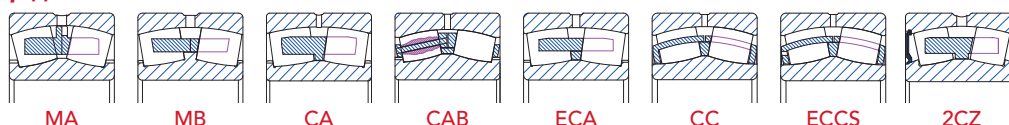

Внешний диаметр до 1400 мм

Тороидальные роликовые подшипники

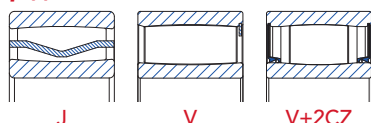

РАДИАЛЬНЫЕ

СФЕРИЧЕСКИЕ РОЛИКИ

Внешний диаметр до 1400 мм

Сферические упорные роликовые подшипники

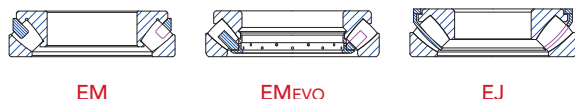

ОСЕВЫЕ

Другая продукция

Внешний диаметр до 400 мм

Гусеничные и игольчатые роликовые подшипники

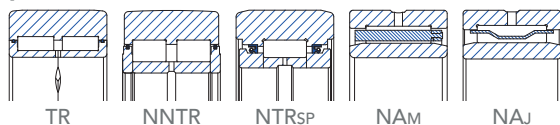

Внешний диаметр до 1800 мм

Специальные и раздельные роликовые подшипники

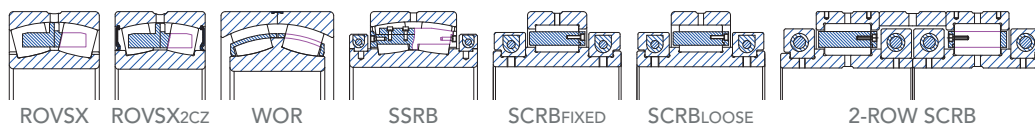

РАДИАЛЬНЫЕ

Поворотные подшипники

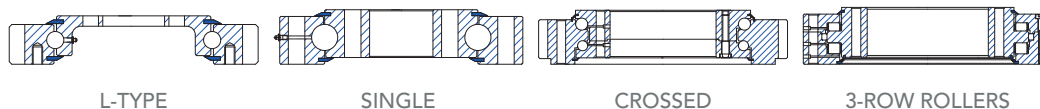

ОСЕВЫЕ

Примечания

1. Все размеры и технические параметры работы подшипников соответствуют стандартам ISO / AFBMA / ГОСТ
2. Все подшипники доступны в метрических и дюймовых размерах, с цилиндрическими или коническими отверстиями
3. Дополнительные функции доступны по запросу





RKB

BEARING INDUSTRIES

RKB

63, . . . 4, . . . ,
Тел. +38 050 401 66 57
www.rkbtrade.com
info@rkbtrade.com

Альтернативная сила

